

Monster AGTT

Riesgos y esfuerzo no tienen futuro

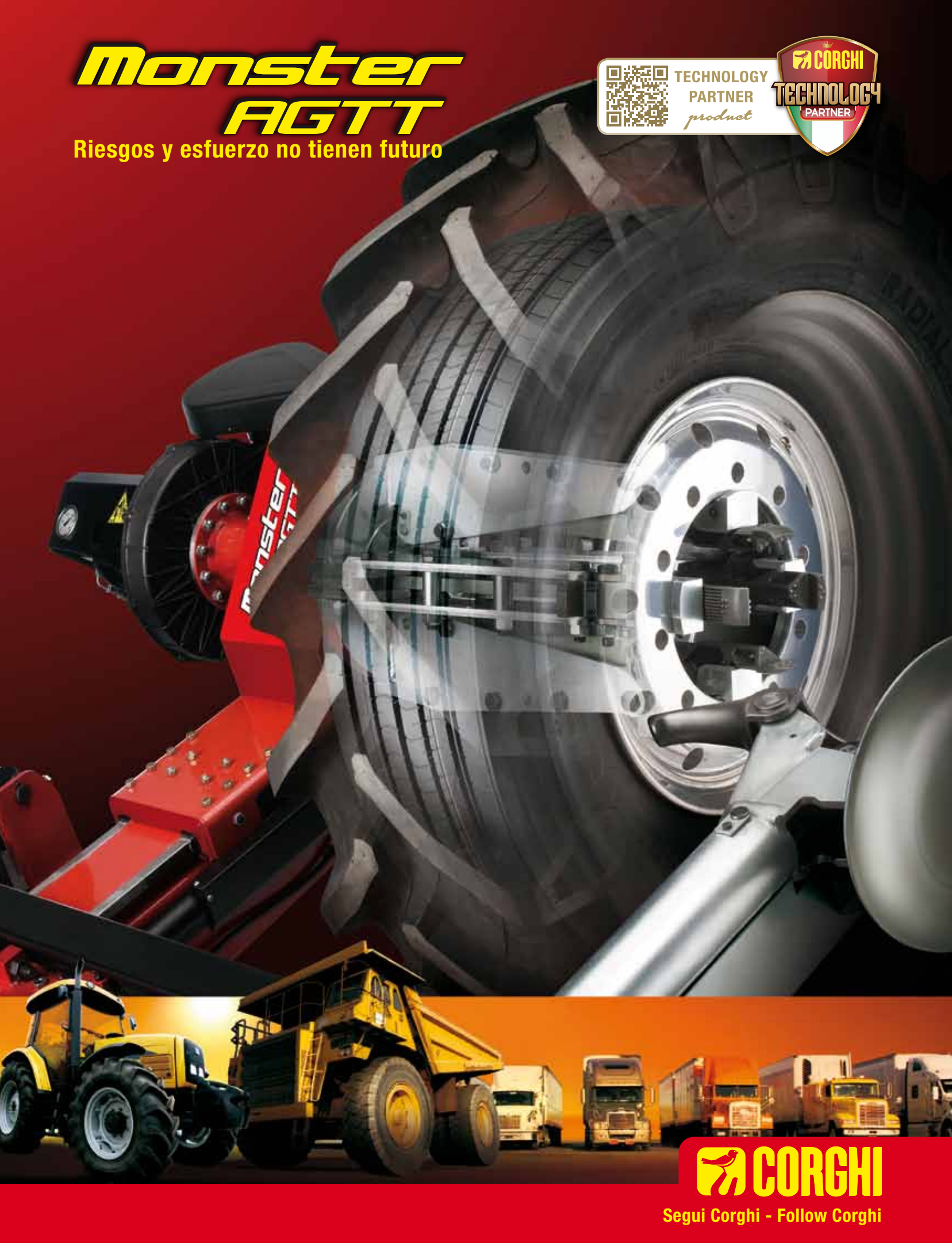

TECHNOLOGY
PARTNER
product



Segui Corghi - Follow Corghi

**Monster
AGTT**

**El único
en el mundo
con la tecnología
'leva la leva'
(sin desmontable)**

Un “monstruo en rendimiento” para los profesionales de los neumáticos industriales

Corghi, fabricante líder de desmontadoras de neumáticos con un profundo conocimiento de los problemas de este sector, ha abierto una nueva frontera para los profesionales que operan en los neumáticos pesados. En respuesta a las demandas urgentes de los **reparadores de neumáticos especializados en camiones, maquinaria para movimiento de tierras, máquinas agrícolas, y de los operadores de los talleres de las flotas de transporte**, los investigadores de **Corghi** han desarrollado y patentado una nueva y revolucionaria desmontadora de neumáticos para vehículos pesados.



Monster AG TT, además de incorporar las más avanzadas tecnologías, presenta todas aquellas características que la convierten en un instrumento fundamental e insustituible para la calidad y para la seguridad de los operadores del sector del neumático industrial.

Grandes ventajas en 5 puntos fuertes:

- 1 Reducción significativa del esfuerzo
- 2 Altísima protección para llantas y neumáticos
- 3 Altos rendimientos
- 4 Máxima seguridad
- 5 Absoluta universalidad

A partir de hoy con **Monster AG TT** la profesión del reparador de neumáticos especializado se modificará sustancialmente garantizando mayor **eficiencia, rapidez y calidad de servicio** tanto a los operadores como a sus clientes.



 **CORGHI**

Segui Corghi - Follow Corghi

1 Reducción significativa del esfuerzo

Monster AG TT es una desmontadora de neumáticos **superautomática y revolucionaria**. Única en el mundo en instalar el dispositivo "**Leva la Leva (Sin desmontable)**", reduce considerablemente el esfuerzo y los riesgos para los profesionales especializados en el desmontaje de todos los tipos de ruedas: camiones, autobuses, máquinas agrícolas y maquinaria para movimiento de tierras. Dotada de un dispositivo de enganche de la rueda **automático y autocentrante** (sin el uso de alargadores), **Monster AG TT** propone un sistema electrónico de memorización de los diámetros de las llantas y de la posición de la rueda, y un dispositivo "Side to Side" que permite a las herramientas pasar automáticamente de un lado al otro del neumático.

2 Altísima protección para llantas y neumáticos

Todo el bloque portaherramientas es **accionado hidráulicamente**. Incluye el dispositivo "**Leva la Leva (Sin desmontable)**", para desmontar de forma completamente automatizada el neumático, y un especial **disco destalonador** que, en función del movimiento hidráulico, alcanza en todo momento del trabajo la **inclinación perfecta**. Una peculiaridad fundamental del sistema es que el brazo que activa el bloque portaherramientas, realizando un movimiento coordinado con el autocentrante, mantiene siempre la **tangencia perfecta entre la rueda y las herramientas**. De esta manera se **reducen las tensiones** y se **evita cualquier contacto**, manteniendo la más alta **integridad tanto de las llantas como de los neumáticos**.

3 Altos rendimientos

Monster AG TT ha sido diseñada y construida a fin de garantizar la máxima flexibilidad y funcionalidad para el operador. La **posición única del bloque portaherramientas** en el carro hace que las operaciones de trabajo sean más sencillas y rápidas; los patines de recuperación de la holgura nuevos permiten anular las holguras debidas al desgaste; la **función de memoria** de la posición de las herramientas acelera el posicionamiento durante el desmontaje y montaje; asimismo, el **desplazamiento sincronizado** entre el mandril y el carro de las herramientas, la **centralita electrohidráulica con pantalla que se puede posicionar** según las necesidades del usuario y la posibilidad de colocar de forma automática tanto la uña como el disco en tangencia con la llanta, hacen que **Monster AG TT** sea inigualable y única en su género.

4 Máxima seguridad

Además de la reducción del esfuerzo, **Monster AG TT** ha sido construida para asegurar la máxima integridad y seguridad del operador. El diseño de la desmontadora de neumáticos ha sido realizado excluyendo la necesidad de una base con la consiguiente eliminación de todo desnivel peligroso para la carga de **ruedas grandes y pesadas**.

Esta medida permite trabajar en **completa seguridad** con la rueda levantada del piso a solo **pocos centímetros**.

Además, el **manipulador con mandos ergonómicos nuevo** permite controlar todas las operaciones sin entrar en contacto con el bloque portaherramientas.

5 Absoluta universalidad

La universalidad de **Monster AG TT** es garantizada por el nuevo sistema de bloqueo **autocentrante** formado por **garras con basculación de 9 posiciones de bloqueo directo**, de **14" a 48"** y con basculación hasta de **58"**. El sistema puede bloquear llantas con orificio mínimo de **90 mm**. El autocentrante está equipado con un **motor con inversor** que **suministra** en automático la **velocidad óptima** en cada trabajo, incluyendo la del **dibujo del neumático**.



Centralita electrohidráulica

Dispositivo "Leva la Leva" (Sin desmontable)

Bloqueo autocentrante

Disco
destalonador



Unidad
radio-transmisora



Segui Corghi - Follow Corghi

La investigación y la experiencia de Corghi reflejadas en un producto sin igual

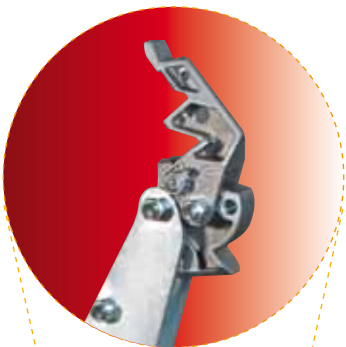

La nueva y exclusiva **garra con basculación** se adapta completamente a cualquier tipo de llanta.

Desde los **90 mm** a los **58"**, **Monster AG TT** puede ser utilizada para los neumáticos de cualquier vehículo.

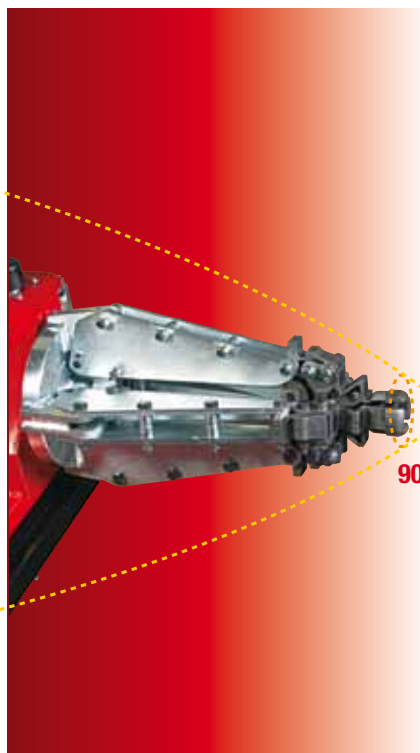
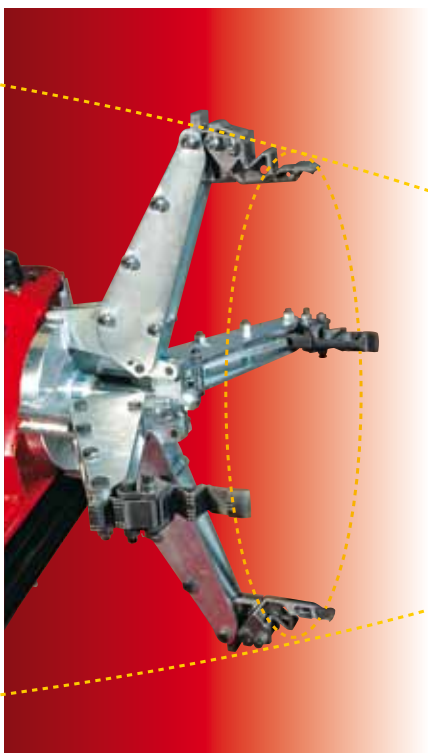
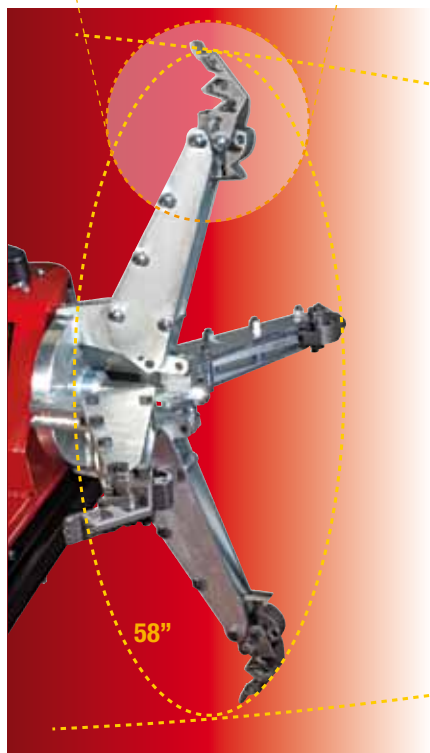

El dispositivo **S.T.S.** (Side To Side) permite que el **bloque portaherramientas** pase automáticamente de un lado al otro del neumático.



El nuevo **manipulador** con mandos **ergonómicos** permite que la desmontadora de neumáticos opere sin que el operador **entre en contacto con las herramientas**.

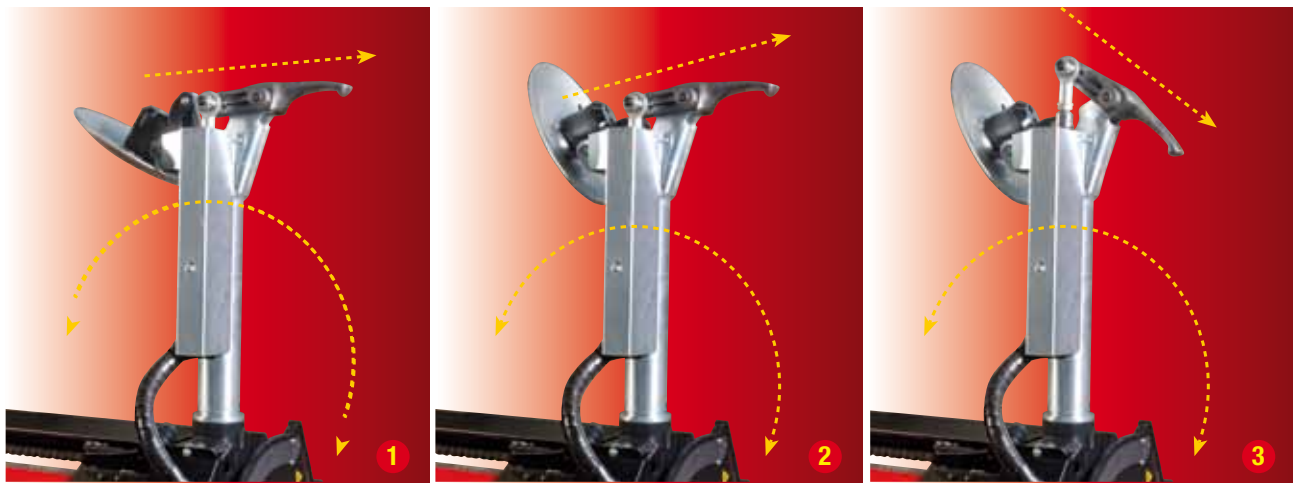

Secuencia movimientos automáticos de la herramienta:

1 posición de enganche talón 2 posición para tangencia llanta 3 posición de desmontaje "Leva la Leva" (Sin desmontable)



Secuencia movimientos automáticos del disco destalonador:

1 disco en tangencia llanta (inclinación mínima) 2 disco completamente inclinable 3 rotación grupo herramientas



La unidad de mando ergonómica con rueda (al estilo trolley), separada de la máquina, facilita el trabajo del operador.



La centralita electrohidráulica con pantalla se puede posicionar según las necesidades del usuario y permite **memorizar todos los datos** del neumático en el cual se trabaja.

**Monster
AGTT**

**A partir de hoy
no a las palancas,
no al esfuerzo,
no a los daños de llantas
y neumáticos, no a los
riesgos para el operador.**

CORGHI

Segui Corghi - Follow Corghi

Datos técnicos

Brazo portaherramientas	
Tipo de desmontaje	“Leva la Leva” (Sin desmontable)
Tipo de tangencia herramientas-llanta	SÍ
Movimiento automático cambio lado rueda - “s.T.S”	SÍ
Disco destalonador	con movimiento hidráulico “patented”
Recorrido axial	44.1” (1120 mm)
Velocidad axial de desplazamiento	3.9”/s- 1.6”/s (100 mm/s - 40 mm/s)
Fuerza axial máxima de destalonadura en el interior	6750 lb _f (30000 N)
Fuerza axial máxima de destalonadura en el exterior	5625 lb _f (25000 N)
Rotación	hidráulica
Bloqueo	hidráulico
Elevación del brazo de herramientas	hidráulico
Carro porta-mandril	
Recorrido axial hidráulico	26.4” (670mm)
Velocidad axial de trabajo	2.8/s (70 mm/s)
Mandril	
Sistema de bloqueo	autocentrante hidráulico
Motor para la rotación	motor con inversor
Velocidad de rotación	3-speeds 1 - 3.5 – 7.8 RPM
Par máximo de rotación	4059 ft/lbs (5500 Nm)
Elemento de bloqueo	4 (garras) de basculación “patented”
Capacidad de bloqueo	de 14” a 58”
Posiciones de bloqueo	9”
Fuerza de bloqueo máxima	9000 lb _f (40000 N)
Presión hidráulica máxima	2610 PSI (180 bar)
Diámetro máximo del neumático	98.4” (2500 mm)
Anchura máxima del neumático	63” (1600 mm)
Peso máximo de la rueda	3747.8 lb (1700 kg)
Ø mínimo del orificio central de la rueda	3.5” (90 mm)
Altura mínima de trabajo en el eje del mandril	17.7” (450 mm)
Base	
Zona de carga rueda	plano del suelo
Equipo motriz hidráulico - sistema eléctrico	
Función stand by	SÍ
Pantalla de configuración pulgadas rueda	SÍ
Funcionamiento	eléctrica
Motor	3.3 - 4 kW
Presión hidráulica regulable	de 80 a 180 bar
Depósito de aceite	15 l
Alimentación	eléctrica 3ph 230/400 V - 5 kW
Nivel de ruido en funcionamiento	63dB(A)
Manipulador	
Transmisión de mandos	via radio
Pulsador de emergencia	SÍ
Tensión eléctrica	24V
Peso	17.6 lbs (8kg)
Medidas	
Longitud	94.5” (2400 mm)
Anchura	86.6” (2200 mm)
Altura máxima	70.9” (1800 mm)



Authorised Dealer



Para ayudar al planeta optimizando el consumo de papel, nuestros catálogos se pueden consultar en el sitio www.corgi.com. Una impresión responsable contribuye a preservar el medio ambiente.



Las fotografías, las características y los datos técnicos no son vinculantes. La empresa se reserva el derecho de modificarlas en cualquier momento. Code DP 03000941 - 04/2018